

Duschwannenablauf **ORIO / ORIO 60**

Shower trap ORIO / ORIO 60

Avaloir de bac de douche ORIO / ORIO 60

Doucheafvoer ORIO / ORIO 60

Válvula para platos de ducha ORIO / ORIO 60

Válvula de base de duche ORIO / ORIO 60

Syfon brodzikowy ORIO / ORIO 60



DALLMER

Wichtige Hinweise

Important advice / Important précisions / Belangrijk Opmerking /
Importantes Nota / Importante Nota / Istotne informacje

- DE Alle technischen Daten der Montageanleitung sind sorgfältig erstellt, bei offensichtlichen Irrtümern bleiben nachträgliche Korrekturen vorbehalten.
- GB All technical data of the installation manual has been prepared with care, subject to subsequent corrections of obvious errors.
- FR Toutes les informations techniques figurant dans la notice de montage sont élaborées avec soin. En cas d'erreurs manifestes, des corrections ultérieures demeurent sous réserve.
- NL Alle technische gegevens van de montage-instructies zijn zorgvuldig opgesteld, bij duidelijke fouten blijven latere correcties voorbehouden.
- ES Todos los datos técnicos de estas instrucciones de montaje se elaboraron con la debida atención, en caso de errores notorios nos reservamos el derecho a efectuar las correcciones oportunas.
- PT Todos os dados técnicos das instruções de montagem foram elaborados meticulosamente. Em caso de erros evidentes, reservamos para nós o direito a correções posteriores.
- PL Wszystkie dane techniczne zawarte w instrukcji montażu zostały starannie spisane. W przypadku oczywistych pomyłek zastrzegamy sobie prawo do wprowadzania późniejszych zmian.
- DE **Hinweis:** Die Einhaltung dieser Einbau-Empfehlung ist Voraussetzung für einen Gewährleistungsanspruch auf der Grundlage unserer Verkaufs- und Lieferbedingungen.
- GB **Note:** Installation according to these instructions is a condition for considering any guarantee claim. Please see our conditions of sale and terms of delivery.
- FR **Remarque :** L'observation de cette recommandation de pose est la condition préalable pour un recours en garantie sur la base de nos conditions de vente et de livraison.
- NL **Opmerking:** Het opvolgen van de aanbevelingen voor het inbouwen is - op basis van onze Voorwaarden voor Verkoop en Levering een voorwaarde om aanspraak te kunnen maken op garantie.
- ES **Nota:** El cumplimiento de esta recomendación de montaje es requisito indispensable para el derecho de garantía según nuestras condiciones de venta y entrega.
- PT **Nota:** A observação deste recomendação de montagem é uma condição para o direito à garantia com base nas condições de venda e fornecimento.
- PL **Wskazówka:** Zgodnie z naszymi warunkami sprzedaży i dostawy gwarancja obowiązuje tylko wówczas, gdy przestrzegane są niniejsze zalecenia dotyczące montażu.

Einbau Distanzring

Installation spacer / Installation anneau à distance / Installatie afstand ring /
Anillo distancia de instalación / Instalação espaçador / Zainstalować pierścień dystansowy

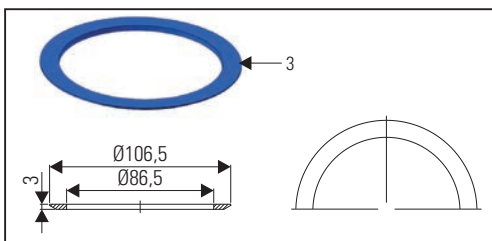

- DE Bei Acryl-Duschwannen ohne Ablaufkelch den Distanzring nicht verwenden!
- GB Do not use the spacer with an acrylic shower tray without grid!
- FR Ne pas utiliser l'entretoise avec un bac de douche en acrylique sans grille!
- NL Laat de spacer niet te gebruiken met een acryl douchebak zonder rooster!
- ES No use el espaciador con un plato de ducha acrílico sin rejilla!
- PT Não use o espaçador com uma bandeja acrílica do chuveiro sem grade!
- PL Nie należy stosować przekładki brodzików akrylowych, bez kubka spustowym!

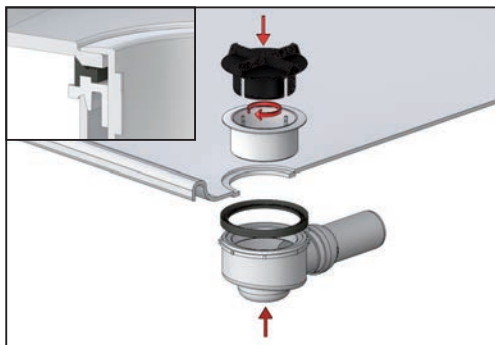
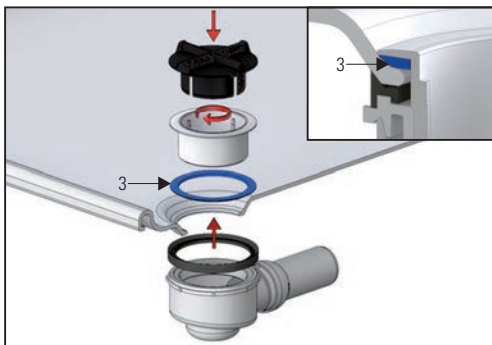

Einbaumaße ORIO 60 DN 40

Installation dimensions / Cotes de montage / Inbouwmaten /
Dimensiones de montaje / Dimensões de montagem / Wymiary montażowe

160294
160324

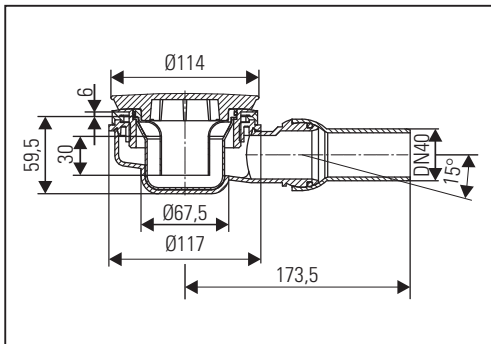

Inhalt der Lieferung

Delivery contents / Contenu de la livraison / Omvang van de levering /
Contenido de la entrega / Conteúdo da entrega / Zakres dostawy

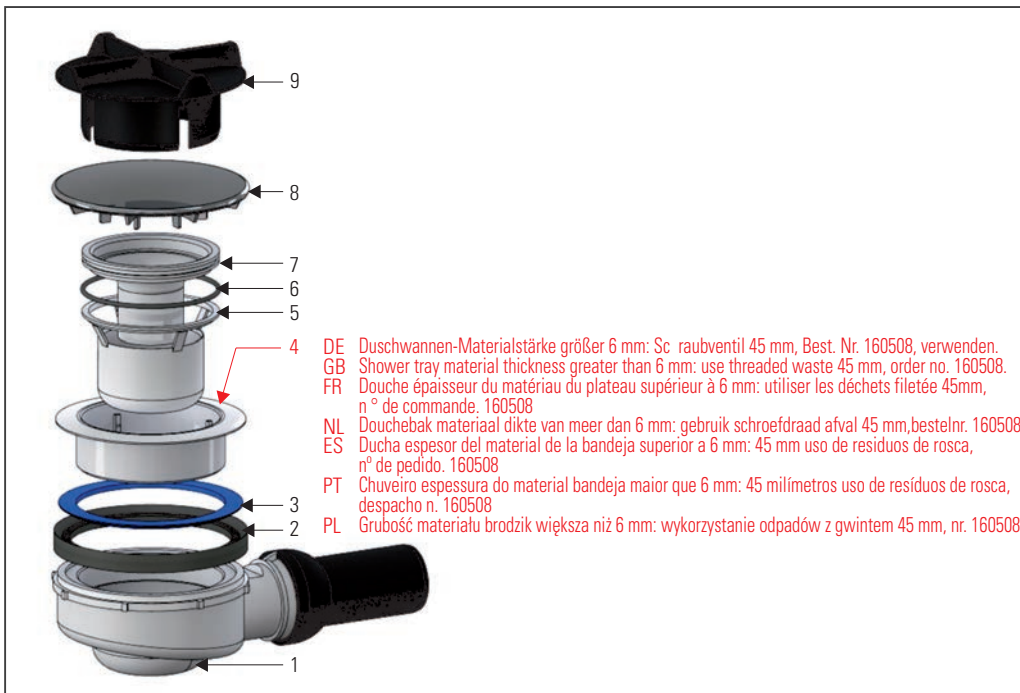

Ablaufleistungen nach DIN EN 274 (15 mm Anstauhöhe)

Flow rate / Débit d'écoulement / Afvoercapaciteit /
Capacidad de desagüe / Desempeno de escoamento / Wydajność przepływu

DN 40

Norm
0,4 l/s

Dallmer
0,42 l/s

Einbaumaße ORIO DN 50

Installation dimensions / Cotes de montage / Inbouwmaten /
Dimensiones de montaje / Dimensões de montagem / Wymiary montażowe

160119
160201

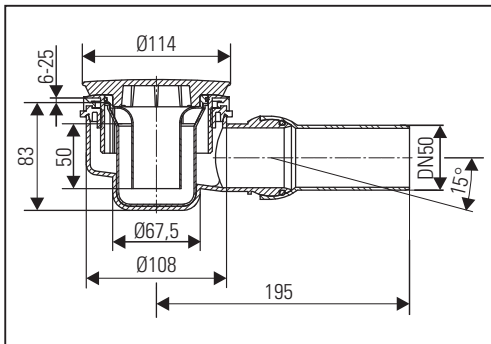

Inhalt der Lieferung

Delivery contents / Contenu de la livraison / Omvang van de levering /
Contenido de la entrega / Conteúdo da entrega / Zakres dostawy

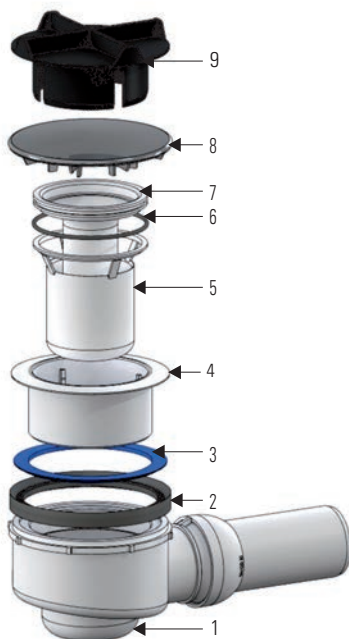

Ablaufleistungen nach DIN EN 274 (15 mm Anstauhöhe)

Flow rate / Débit d'écoulement / Afvoercapaciteit /
Capacidad de desagüe / Desempeno de escoamento / Wydajność przepływu

DN 50

Norm
0,4 l/s

Dallmer
0,45 l/s

Einbaumaße ORIO 2ⁿ BS

Installation dimensions / Cotes de montage / Inbouwmaten /
Dimensiones de montaje / Dimensões de montagem / Wymiary montażowe

161291

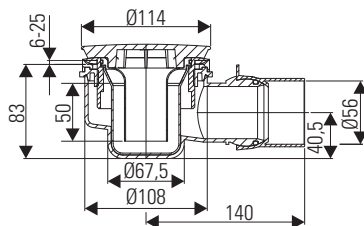

Inhalt der Lieferung

Delivery contents / Contenu de la livraison / Omvang van de levering /
Contenido de la entrega / Conteúdo da entrega / Zakres dostawy

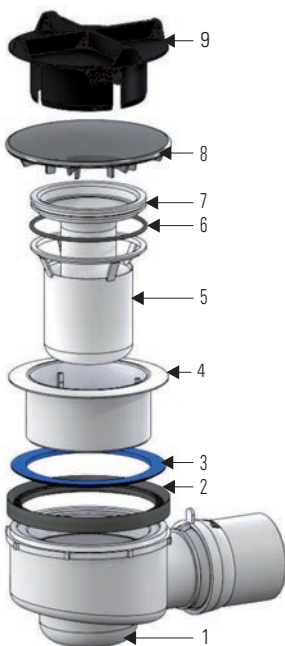

Ablaufleistungen nach DIN EN 274 (15 mm Anstauhöhe)

Flow rate / Débit d'écoulement / Afvoercapaciteit /
Capacidad de desagüe / Desempeno de escoamento / Wydajność przepływu

DN 50

Norm
0,4 l/s

Dallmer
0,45 l/s

Einbaumaße ORIO DN 50 senkrecht

Installation dimensions / Cotes de montage / Inbouwmaten /
Dimensiones de montaje / Dimensões de montagem / Wymiary montażowe

160218
160249

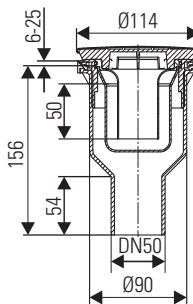

Inhalt der Lieferung

Delivery contents / Contenu de la livraison / Omvang van de levering /
Contenido de la entrega / Conteúdo da entrega / Zakres dostawy

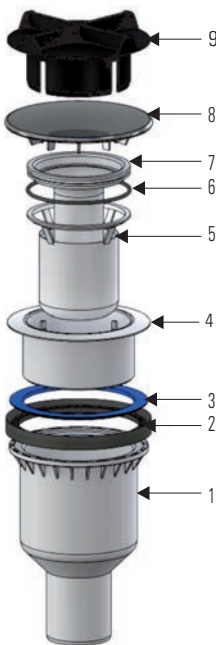

Ablaufleistungen nach DIN EN 274 (15 mm Anstauhöhe)

Flow rate / Débit d'écoulement / Afvoercapaciteit /
Capacidad de desagüe / Desempeno de escoamento / Wydajność przepływu

DN 50

Norm
0,4 l/s

Dallmer
0,51 l/s

Einbaumaße Ablaufgehäuse

Installation dimensions / Cotes de montage / Inbouwmaten /
Dimensiones de montaje / Dimensões de montagem / Wymiary montażowe

160355

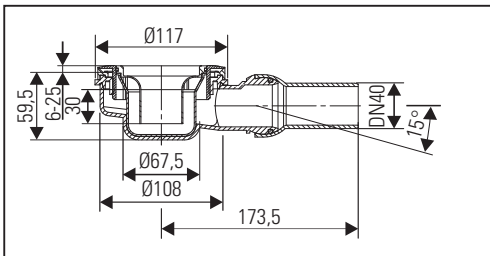

160010

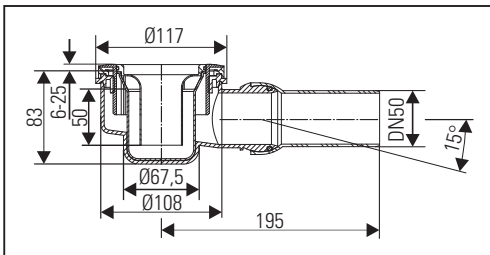

161277

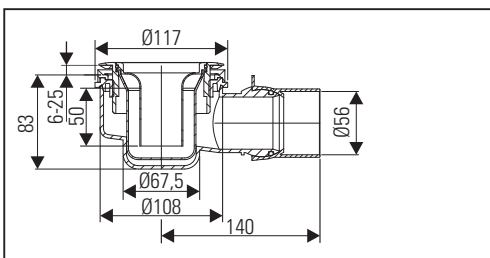

160027

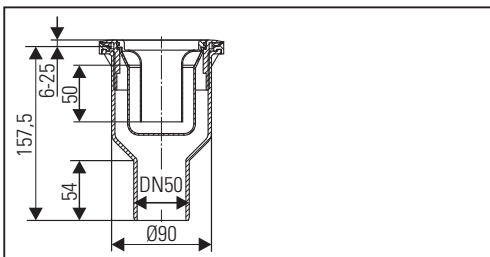

Passende Abdeckhauben

suitable raised grid / approprié couvercle / geschikt afdekplaat /
adecuado tapa embellecedora / adequado tampa / pasująca kotłak

160706 Edelstahl, poliert / stainless steel, polished / acier inox / roestvrij staal /
acero inoxidable / aço inoxidável / stal nierdzewna /

160812 Kunststoff, verchromt / ABS chromed / plastique chromé / kunststof verchromd /
plástico cromado / plástico cromado / tworzywo sztuczne, chromowany

160829 Kunststoff, weiß / ABS white / plastique blanc / kunststof wit /
plástico blanco / plástico branco / tworzywo sztuczne, biały

Einbau

Installation / Pose / Inbouw /
Montaje / Montagem / Montaż

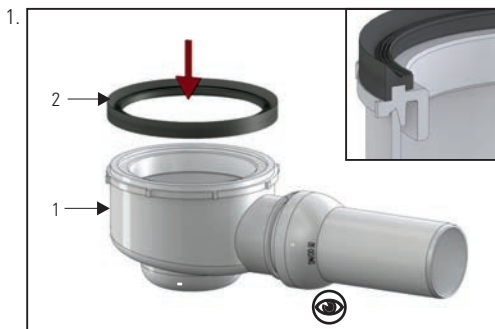

- DE Ablaufstutze nicht demontieren, sonst erlischt die Gewährleistung!
- GB Do not remove the drain plug; otherwise, the warranty will be void!
- FR Ne pas démonter la tubulure d'écoulement, sinon la garantie expire !
- NL Demonteer de afvoerstop niet, anders vervalt de garantie!
- ES No desmonte la tubuladura de desagüe. De hacerlo, se anula la garantía.
- PT Não desmontar os tubos de escoamento, do contrário a garantia é cancelada!
- PL Nie demontować króćców odpływowych, w przeciwnym razie utrata gwarancji!

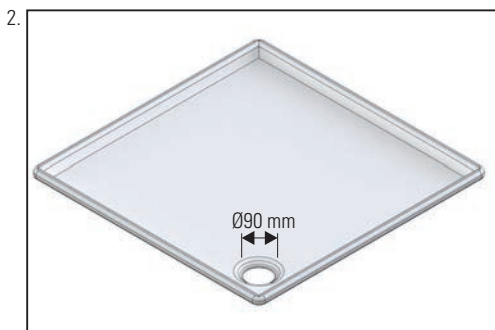

2b.

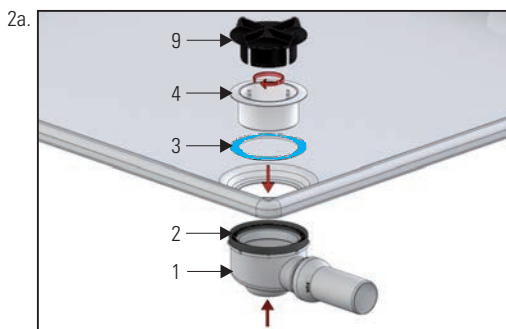

- DE Position 3, Einbau s.Seite 2
- GB number 3, installation see page 2
- FR numéro 3, installation voir page 2
- NL nummer 3, zie blz 2 inbouw
- ES número 3, montaje, véase la página 2
- PT número 3, montagem, ver a página 2
- PL liczba 3, montaż patrz strona 2

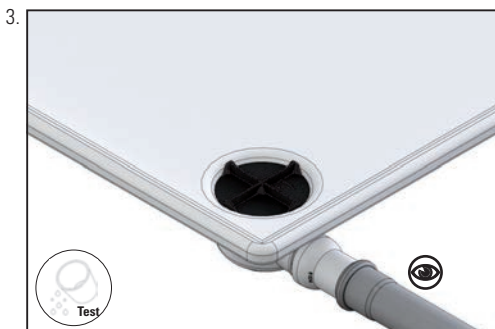

- DE Ablauf spannungsfrei anschliessen!
- GB Connect drain body without strain on the ball-joint pipework!
- FR Branchez la tension de drain gratuit !
- NL Sluit de drain spanning gratis!
- ES Conecte el voltaje de drenaje libre.
- PT Ligue a tensão de dreno grátis!
- PL Podłączyć napięcie końcowe!

Einbau

Installation / Pose / Inbouw /
Montaje / Montagem / Montaż

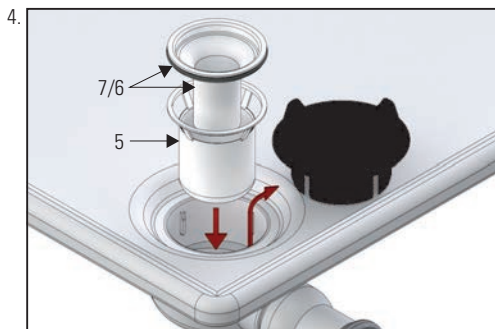

DE Geruchsverschluss auf richtigen Sitz kontrollieren.
GB Check the odour trap for correct fit.
FR Vérifier que le siphon est bien en place.
NL Inspecteer of de stankafsluiter goed is geplaatst.
ES Revise que el sifón inodoro esté bien colocado.
PT Verificar se o fecho contra odores está firme.
PL Kontrolować prawidłowe położenie zamknięcia antyzapachowego.

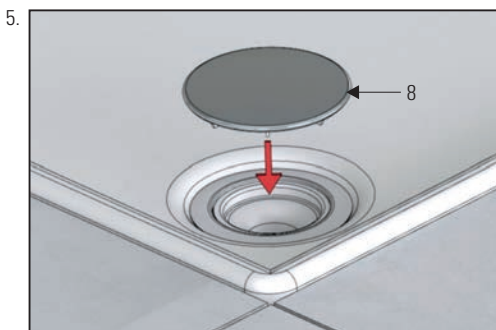
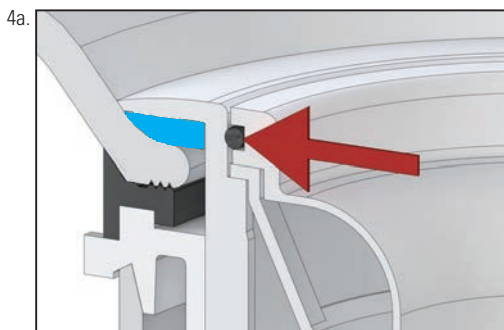

ORIO

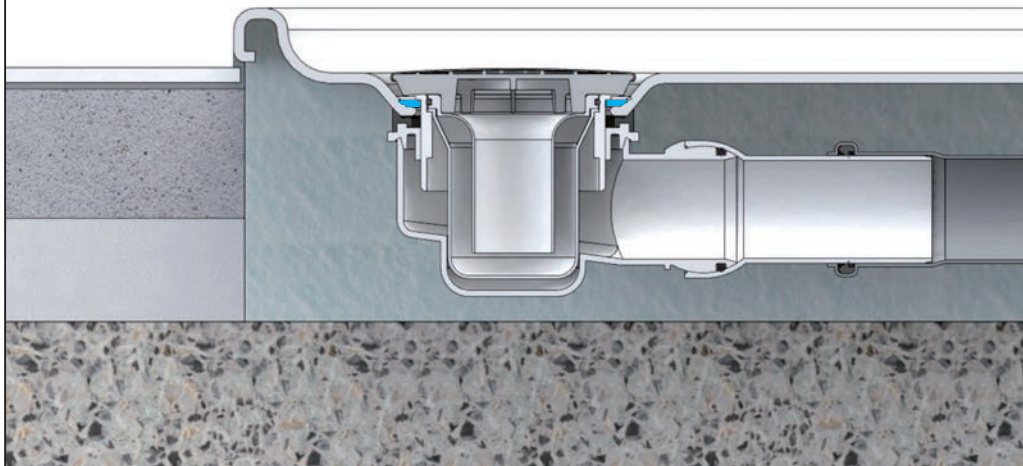

ORIO 60

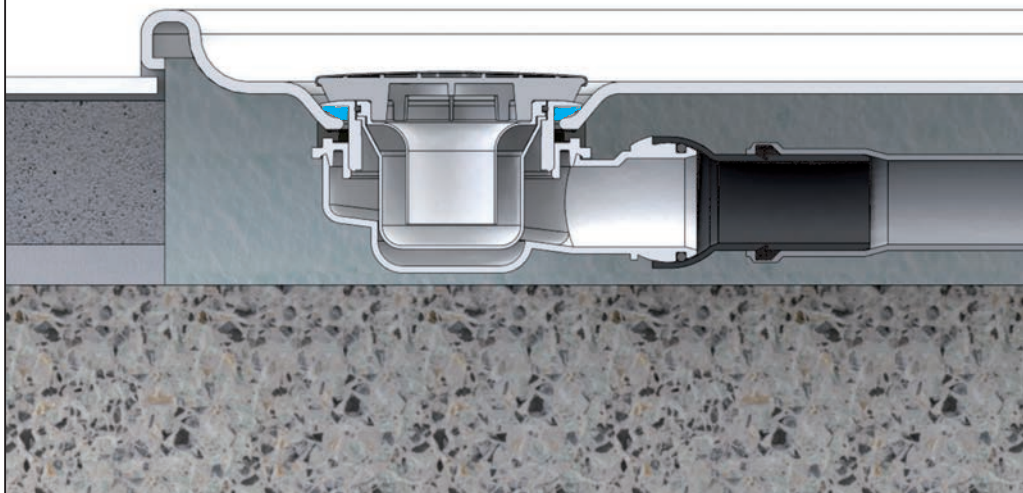

Reinigung und Pflege

Cleaning and care / Le nettoyage et le soin / Reiniging en verzorging /
Limpieza y cuidado / Limpeza e cuidados / Konserwacja

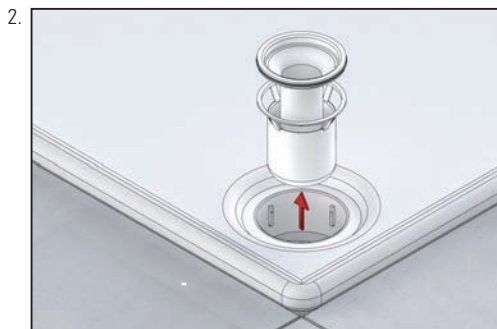

DE Geruchsverschluss auf richtigen Sitz kontrollieren.
GB Check the odour trap for correct fit.
FR Vérifier que le siphon est bien en place.
NL Inspecteer of de stankafsluiter goed is geplaatst.
ES Revise que el sifón inodoro esté bien colocado.
PT Verificar se o fecho contra odores está firme.
PL Kontrolować prawidłowe położenie zamknięcia antyzapachowego.

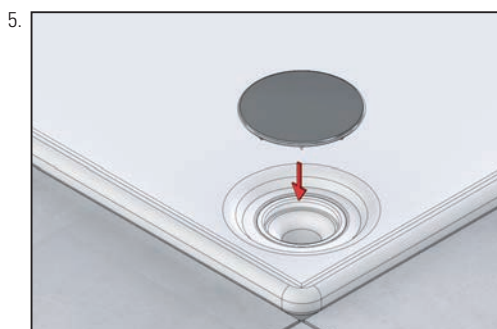
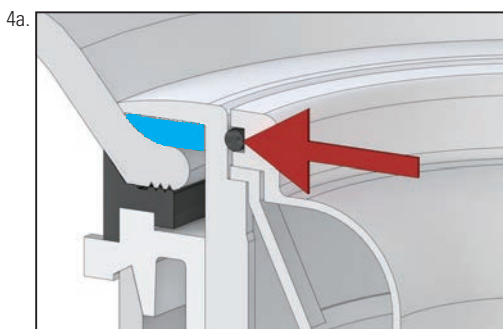

Dallmer GmbH + Co. KG
Wiebelsheidestraße 25
59757 Arnsberg
Germany

T +49 2932 9616 - 0
F +49 2932 9616 - 222
E info@dallmer.de
W www.dallmer.de

348160355 - 18/06

DALLMER