

Dünnbett-Bodenablauf

Under-tile waterproofing floor drain

Avaloir de sol pour chape mince

Dunbed-vloerafvoer

Sumidero para capa de mortero fina

Sumidouro de camada fina

Wpust podłogowy do podłóży cienkowarstwowych



Inhalt der Lieferung

Delivery contents / Contenu de la livraison / Omvang van de levering /

Contenido de la entrega / Conteúdo da entrega / Zakres dostawy

	513151 42 VE	513182 40 VC	513199 42 VC	513298 40 VE
1	X		X	
2	X	X	X	X
3	X		X	
4	X	X	X	X
5	X	X	X	X
6	X	X	X	X
7	X	X	X	X
8	X	X	X	X
9	X			X
10	X	X	X	X
11	X	X	X	X
12		X	X	
13		X		X
14		X		X

Wichtige Hinweise

Important notes / Important précisions / Belangrijk Opmerking /
Importantes Nota / Importante Nota / Istotne informacje

- DE **Hinweis:** Verbundabdichtungen sind gemäß der DIN 18534 -Abdichtung von Innenräumen- auszuführen. Der Anschluss an das Entwässerungssystem / Dichtmanschette erfolgt gemäß der Montageanleitung der Dallmer GmbH + Co.KG.
- GB **Note:** Bonded waterproofings are to be executed according to DIN 18534 - Interior waterproofing. The connection to the drainage system / sealing collar has to be made according to the installation constructions of the company Dallmer GmbH + Co.KG.
- FR **Remarque :** Étanchéités composites doivent être exécutés selon la norme DIN 18534 - Étanchement d'intérieur. La connexion au système d'évacuation d'eau / colerette d'étanchéité doit être réalisée selon la notice de pose de la société Dallmer GmbH + Co.KG.
- NL **Opmerking:** Naadafdichtingen moeten in overeenstemming met DIN 18534 van -Afdichting van ruimten- worden uitgevoerd. Aansluiting op de drainagesysteem / afdichtmanchet gebeurt volgens de montagehandleiding Dallmer GmbH + Co.KG.
- ES **Nota:** Impermeabilizaciones solidarias tienen que ser efectuadas según la DIN 18534 "Impermeabilización de espacios interiores". La conexión al sistema de drenaje / manguito de estanqueidad se realiza de acuerdo con las indicaciones de montaje de la empresa Dallmer GmbH + Co.KG.
- PT **Nota:** Vedações combinadas devem ser realizadas de acordo com a DIN 18534 "Vedações de interiores". A conexão ao sistema de escoamento / manguito de vedação efectua-se de acordo com o manual de instruções da empresa Dallmer GmbH + Co.KG
- PL **Uwaga:** Uszczelnienia zespolone należy wykonywać wg DIN 18534 – Uszczelnienia pomieszczeń wewnątrz budynków. Ich podłączanie do systemu odwadniania / kołnierza uszczelniającego należy realizować zgodnie z instrukcją montażu firmy Dallmer GmbH + Co.KG.

- DE Alle technischen Daten der Montageanleitung sind sorgfältig erstellt, bei offensichtlichen Irrtümern bleiben nachträgliche Korrekturen vorbehalten.
- GB All technical data of the installation manual has been prepared with care, subject to subsequent corrections of obvious errors.
- FR Toutes les informations techniques figurant dans la notice de montage sont élaborées avec soin. En cas d'erreurs manifestes, des corrections ultérieures demeurent sous réserve.
- NL Alle technische gegevens van de montage-instructies zijn zorgvuldig opgesteld, bij duidelijke fouten blijven latere correcties voorbehouden.
- ES Todos los datos técnicos de estas instrucciones de montaje se elaboraron con la debida atención, en caso de errores notorios nos reservamos el derecho a efectuar las correcciones oportunas.
- PT Todos os dados técnicos das instruções de montagem foram elaborados meticolosamente. Em caso de erros evidentes, reservamos para nós o direito a correções posteriores.
- PL Wszystkie dane techniczne zawarte w instrukcji montażu zostały starannie spisane. W przypadku oczywistych pomyłek zastrzegamy sobie prawo do wprowadzania późniejszych zmian.

- DE **Hinweis:** Die Einhaltung dieser Einbau-Empfehlung ist Voraussetzung für einen Gewährleistungsanspruch auf der Grundlage unserer Verkaufs- und Lieferbedingungen.
- GB **Note:** Compliance with this installation recommendation is required for a warranty claim based on our sales and delivery conditions.
- FR **Remarque :** L'observation de cette recommandation de pose est la condition préalable pour un recours en garantie sur la base de nos conditions de vente et de livraison.
- NL **Opmerking:** Het opvolgen van de aanbevelingen voor het inbouwen is - op basis van onze Voorwaarden voor Verkoop en Levering een voorwaarde om aanspraak te kunnen maken op garantie.
- ES **Nota:** El cumplimiento de esta recomendación de montaje es requisito indispensable para el derecho de garantía según nuestras condiciones de venta y entrega.
- PT **Nota:** A observação deste recomendação de montagem é uma condição para o direito à garantia com base nas condições de venda e fornecimento.
- PL **Wskazówka:** Zgodnie z naszymi warunkami sprzedaży i dostawy gwarancja obowiązuje tylko wówczas, gdy przestrzegane są niniejsze zalecenia dotyczące montażu.

Wichtige Hinweise

Important notes / Important précisions / Belangrijk Opmerking /
Importantes Nota / Importante Nota / Istotne informacije

- A)** Verbundabdichtung / Combination sealing / Étanchement composite / Combinatieafdichting /
Junta de ensamblaje / Vedações combinadas / Połączenie zespolone
- B)** Kleberbett / Adhesive layer / Lit de colle / Lijmplank / Lecho adhesivo / Camada de cola / Łoże klejowe
- C)** Bodenbelag / Floor covering / Revêtement de sol / Bevloering / Revestimiento superficie / Cobertura da parede / Okładzina podłogowa

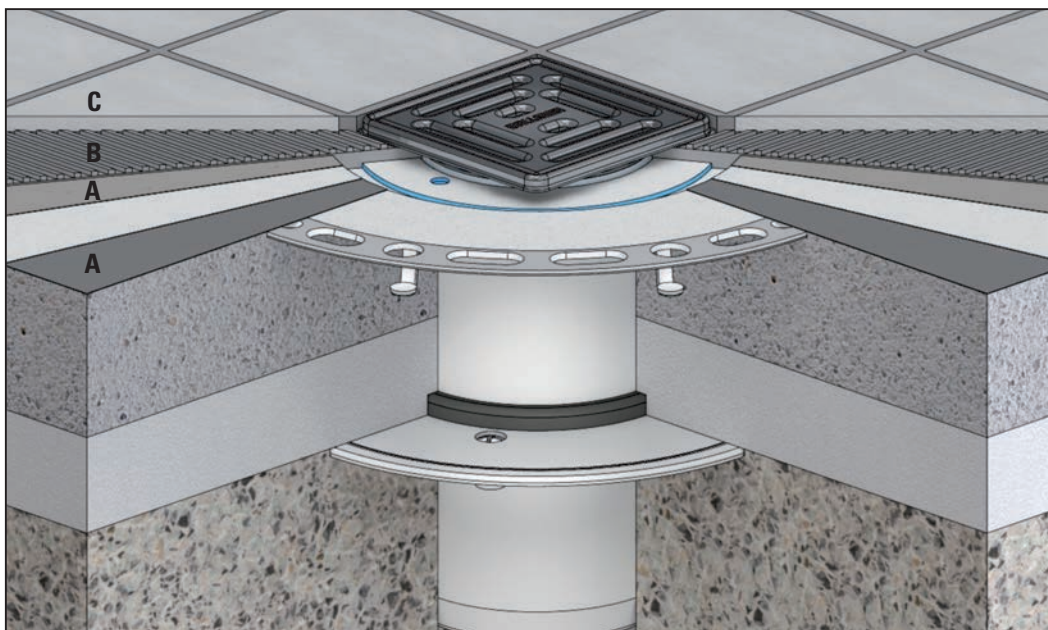
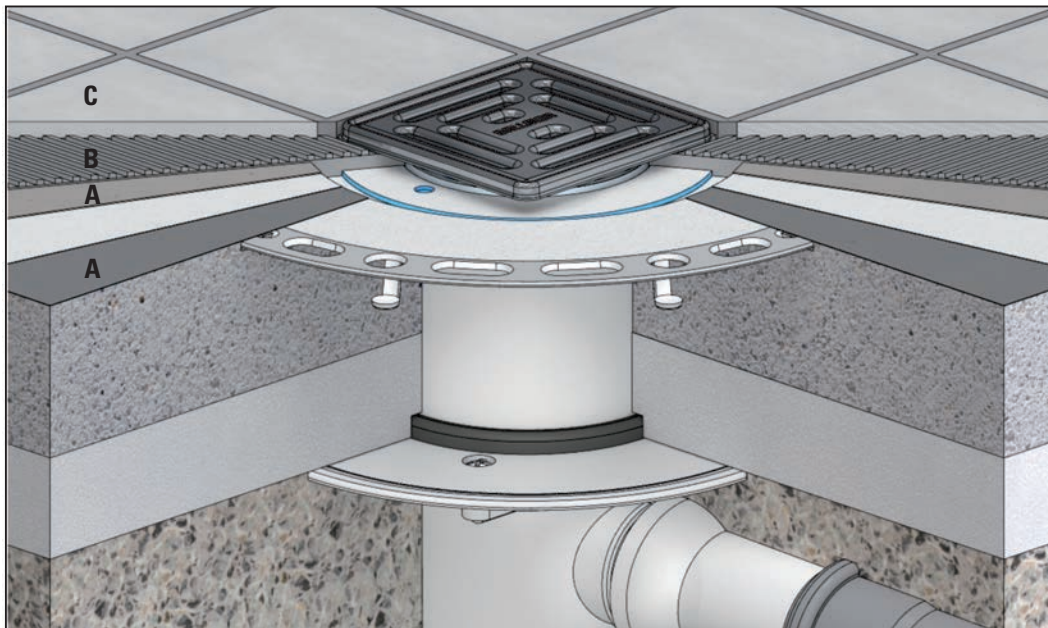

Einbaumaße

Installation dimensions / Cotes de montage / Inbouwmaten /
Dimensiones de montaje / Dimensões de montagem / Wymiary montażowe

513151/42 VE
513199/42 VC

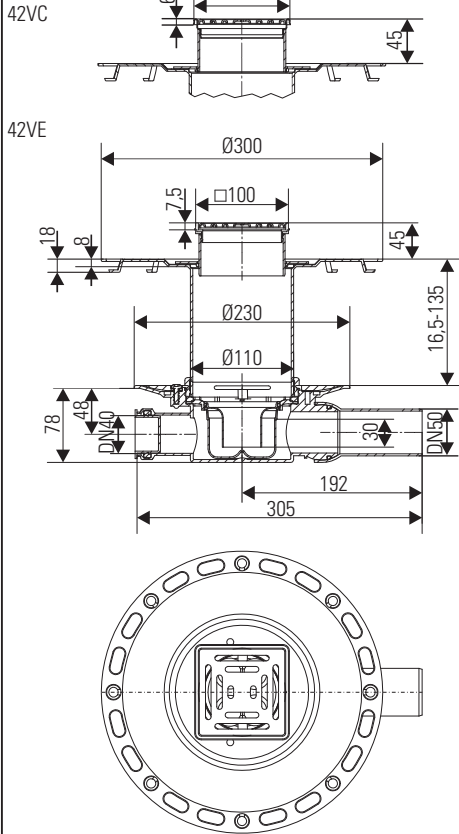

513182/40 VC
513298/40 VE

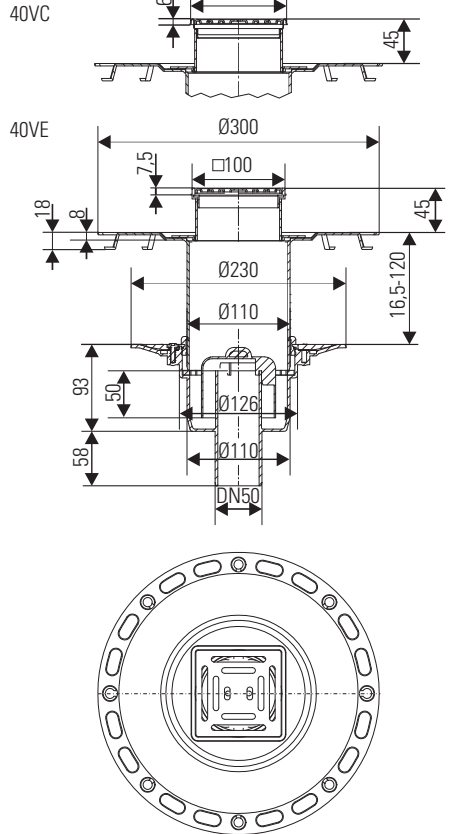

Ablaufleistung

Flow rate / Débit d'écoulement / Afvoercapaciteit /
Capacidad de evacuación / Capacidade de evacuação / Wydajność przepływu

42 0,62 l/s

40 1,34 l/s

Einbau

Installation / Pose / Inbouw /
Montaje / Montagem / Montaż

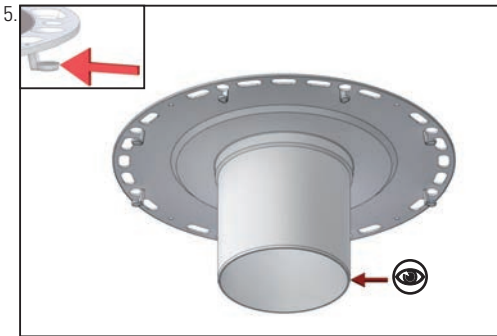
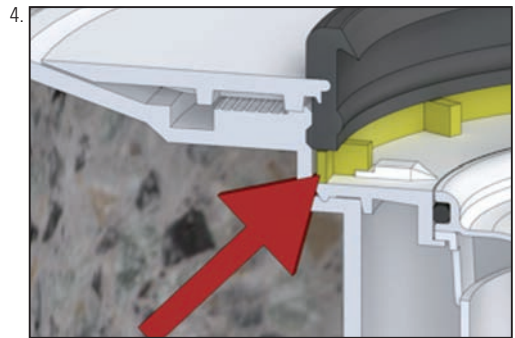
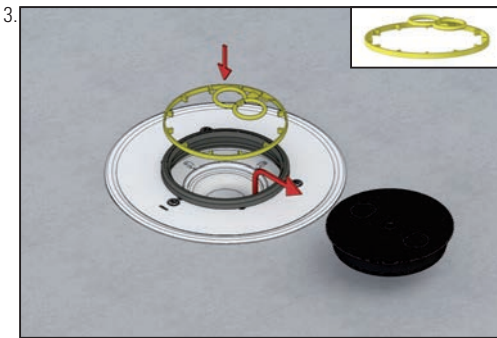
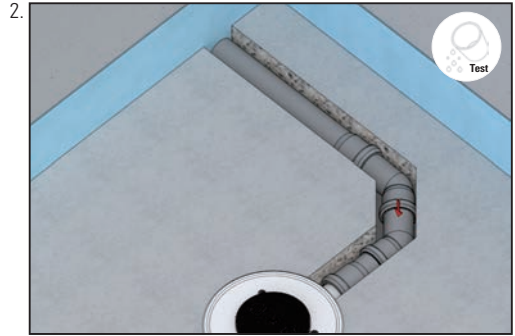
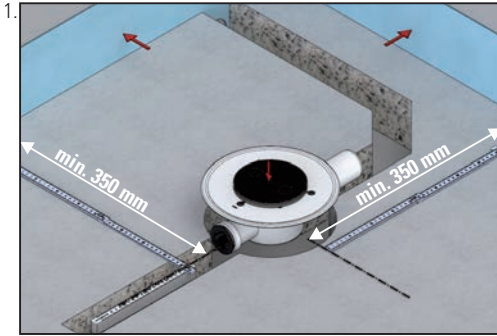

DE Anker entfernbar (z.B. zum Einbau in Holzbalkendecken)
GB Anchor is removable (e.g. for installation in a wooden joist ceiling)
FR Crochet amovible (par ex. pour le montage dans des plafonds à poutres de bois)
NL Wegneembare haken (bijvoorbeeld voor inbouw in plafonds met houten balken)
ES Gancho extraíble (p. ej. para montaje en techos de vigas de madera)
PT Gancho removível (p. ex. para montar em tectos de vigas)
PL Zakotwiczyć wymienny



DE Einfetten	NL Invetten	PL Nasmarować
GB Greasing	ES Engrase	
FR Graisser	PT Lubrificação	



DE OKF mit 2% Gefälle
GB FFL (finished floor level) with 2% down slopes
FR Bord supérieur plancher fini par 2% pente
NL Bovenzijde van de afgewerkte vloer met 2% Afschot
ES Borde superior de suelo acabado con 2% pendiente
PT Canto superior piso pronto com 2% descida
PL Poziomy podłogi wykończonej 2% spadek

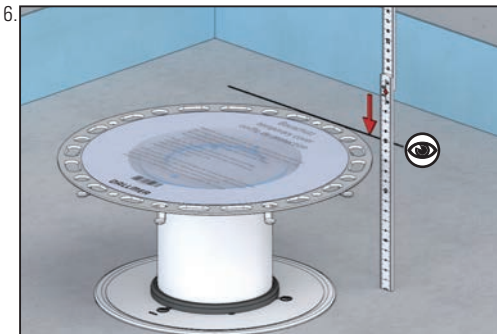

Einbau

Installation / Pose / Inbouw /
Montaje / Montagem / Montaj

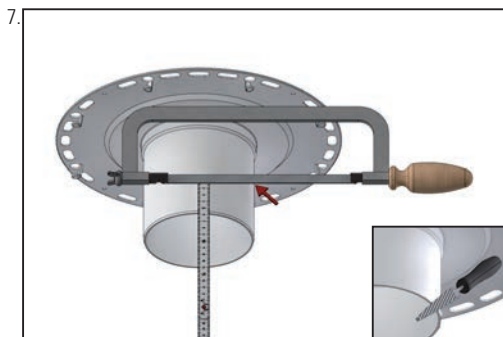

DE Aufbauhöhe: 16,5 - 135 mm
verlängerbar mit HT-Rohr DN 100
GB Height adjustment: 16,5 - 135 mm
Extendable with DN 100 plastic pipe
FR Hauteur: 16,5 - 135 mm
Allongeable au moyen d'un tuyau HT DN 100
NL Hoogte: 16,5 - 135 mm
Verlengbaar met HT-buis DN 100
ES Altura: 16,5 - 135 mm
Prolongable con tubo de alta temperatura HT en DN 100
PT Altura: 16,5 - 135 mm
Prolongável com tubo de plástico DN 100
PL Wysokość zabudowy: 16,5 - 135 mm
Przedłużenie za pomocą dostępnej na rynku rury HT DN 100

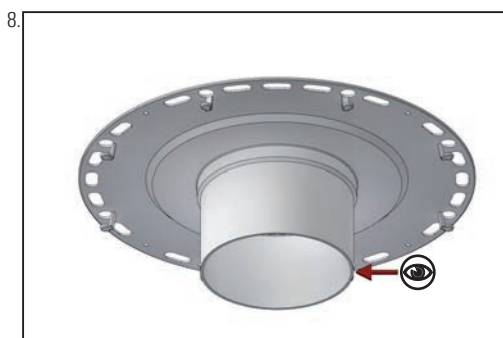

👁️

DE Einfetten
GB Greasing
FR Graisser
NL Invetten
ES Engrase
PT Lubrificação
PL Nasmarować

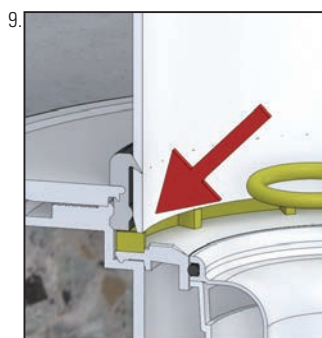

👁️

DE Rückstaudichtung auf richtigen Sitz kontrollieren.
GB Check the back flow seal for correct fit.
FR Vérifier que joint anti-retour est bien en place.
NL Inspecteer of de terugstroomafdichting goed is geplaatst.
ES Revise que el junta de retención inodoro esté bien colocado.
PT Verificar se junta anti-retorno está firme.
PL Kontrolować prawidłowe położenie uszczelka przeciwcofkowa.

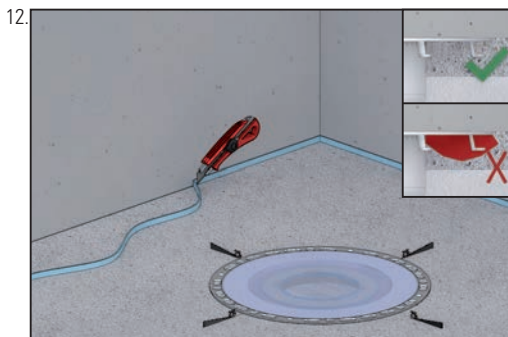
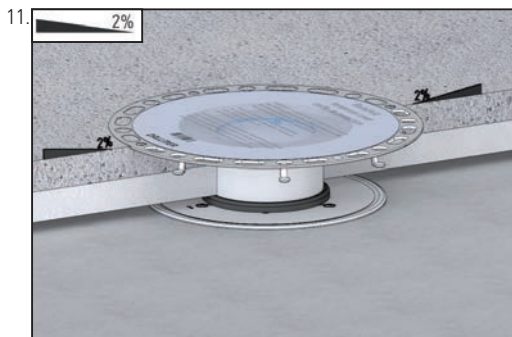
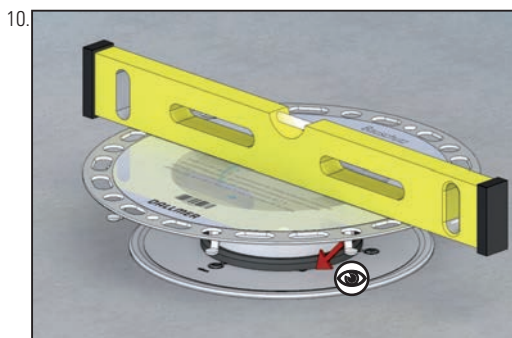



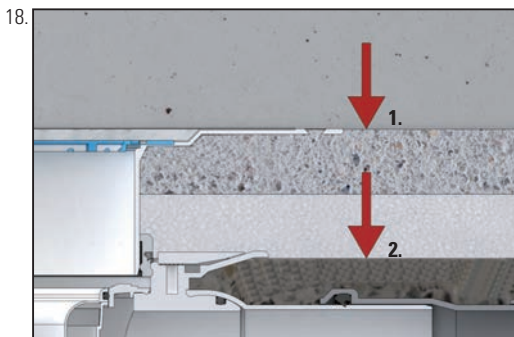
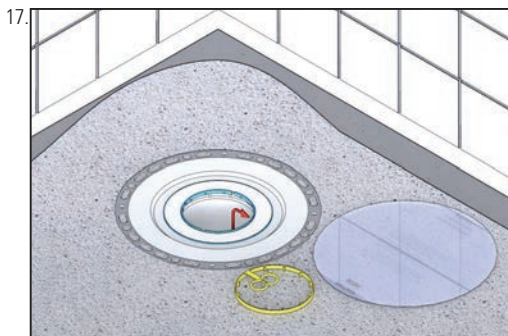
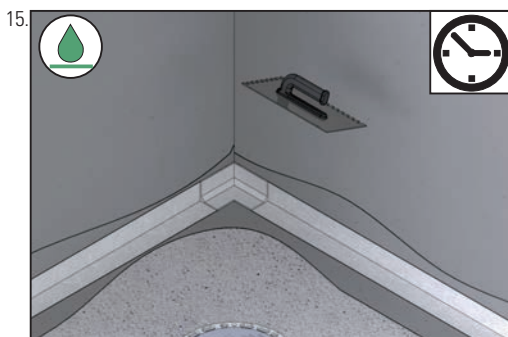
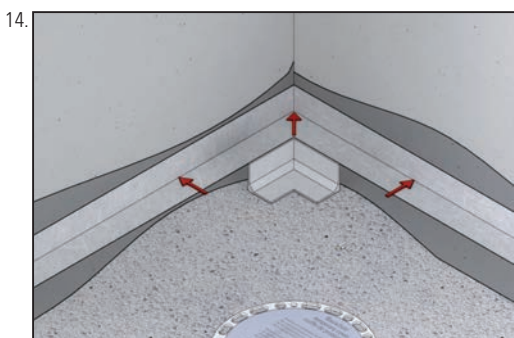

- DE Abdichtung gemäß DIN 18534
 GB Waterproofings are to be executed according to DIN 18534
 FR L'étanchement doivent être exécutés selon la norme DIN 18534
 NL De afdichting geschiedt conform DIN 18534
 ES Impermeabilizaciones solidarias tienen que ser efectuadas según la DIN 18534
 PT Vedações combinadas devem ser realizadas de acordo com a DIN 18534
 PL Uszczelnienia zespolone należy wykonywać wg DIN 18534

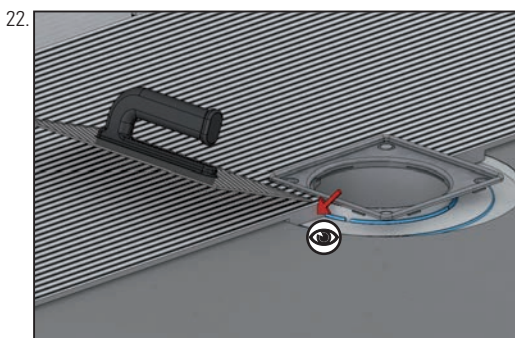
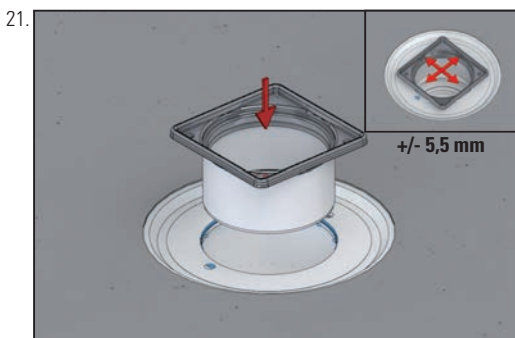
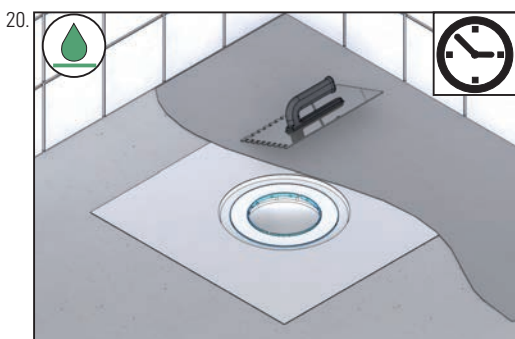
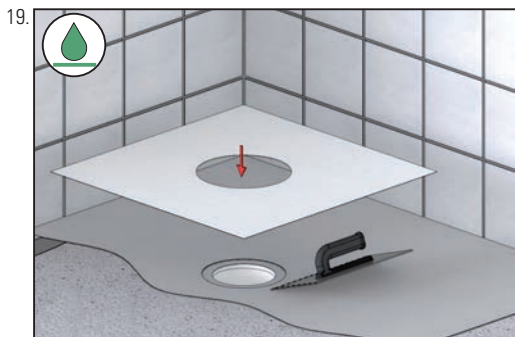

- 1.**
 DE OK FFB (Oberkante Fertigfußboden) -2% Gefälle
 GB FFL (finished floor level) - 2% down slopes
 FR bord supérieur plancher fini par -2% pente
 NL bovenzijde van de afgewerkte vloer -2% afschot
 ES borde superior de suelo acabado pendiente -2 %
 PT canto superior piso pronto -2% de descida
 PL Poziom podłogi wykończonej - 2% spadek
- 2.**
 DE OK RF (Oberkante Rohfußboden)
 GB upper edge of floor shell
 FR bord supérieur sol brut
 NL bovenzijde van de ruwe afwerkvloer
 ES borde superior de suelo bruto
 PT canto superior piso oco
 PL poziom podłogi w stanie surowym



- DE Abdichtung gemäß Herstellerangaben!
 GB Sealing must comply with manufacturer's specifications!
 FR L'étanchement s'effectue d'après les indications du fabricant!
 NL De afdichting geschiedt conform de instructies van de fabrikant!
 ES El aislamiento sigue las indicaciones del fabricante!
 PT A vedação é feita de acordo com as informações do fabricante!
 PL Uszczelnienie musi być wykonywane w oparciu o informację producenta!

-  mit Fliesenkleber unterfüttern
 GB line with tile adhesive
 FR garnir en dessous de colle à carrelage
 NL onderstoppen met tegellijm
 ES engrase por debajo con adhesivo para baldosas
 PT alinhar com cola de azulejo
 PL podkleić klejem do płytek

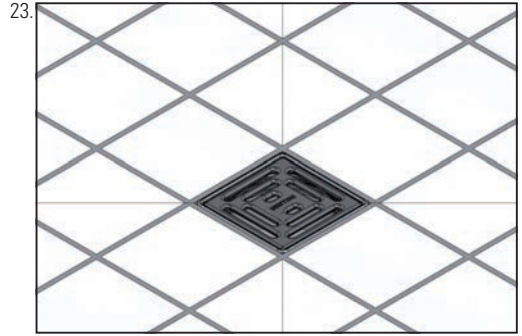
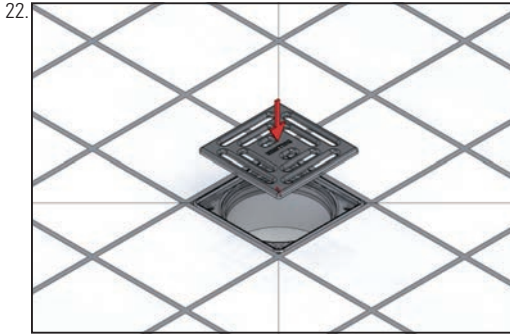

Reinigung und Pflege

Cleaning and care / Le nettoyage et le soin / Reiniging en verzorging / Limpieza y cuidado / Limpeza e cuidados / Konserwacja

40/42



42

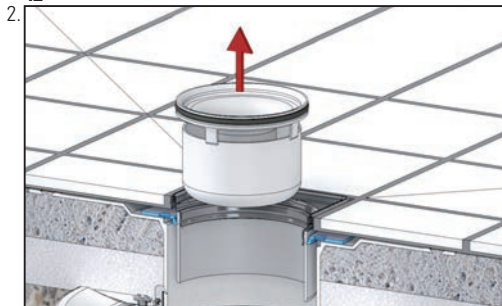

42



42

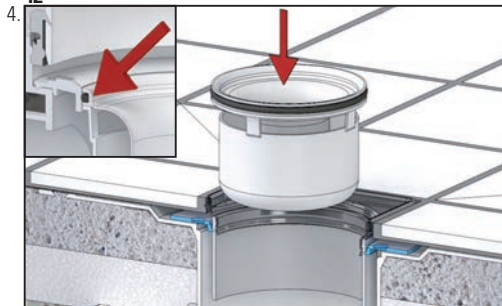

40

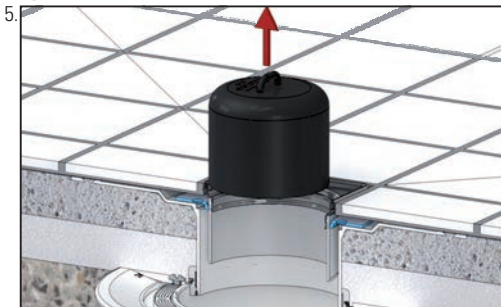

40



40

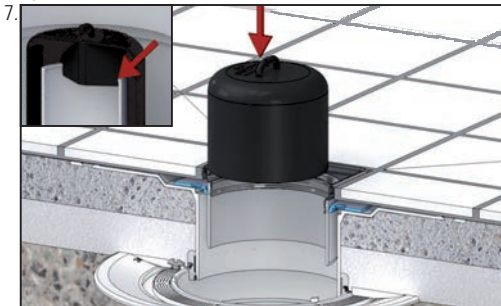

40/42

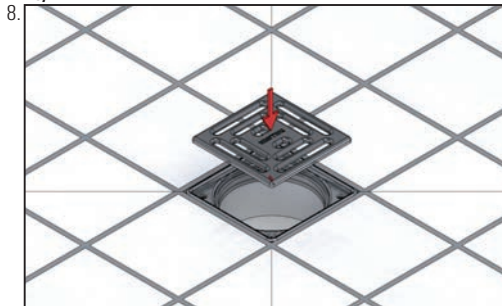

Ersatzteile

Spare parts / Remplacement / Reserveonderdeel /
Pieza de recambio / Peça sobresselente / Części zamienne

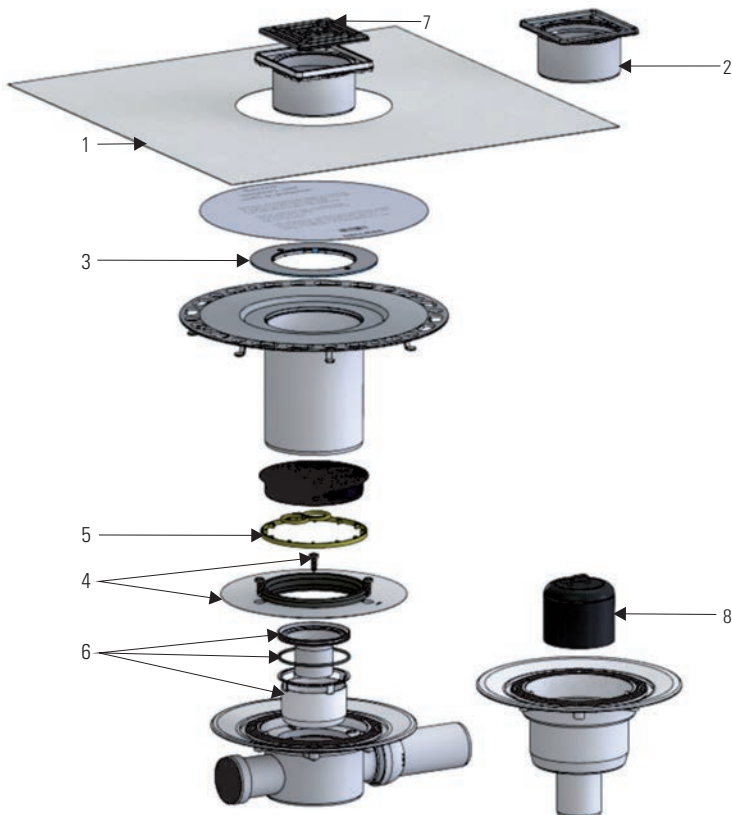

1	Tisto-Manschette S 10 / Collar Tisto S 10 / Manchon de raccordement Tisto S 10 / Aansluitmanchet Tisto S 10 / Acero inoxidable Tisto S 10 / Colar as juntas de conexão Tisto S 10 / Mankiet do wpustów Tisto S 10	513304
2	Aufsatzrahmen V, S10/100 / Frame V, S10/100 / Cadre de rehausse V, S10/100 / Opzetkader V, S10/100 / Prolongador con marco V, S10/100 / Prolongamento V, S10/100 / Króciec z ramką pod ruszt V, S10/100	495402
3	Ausgleichscheibe TistoDrain/CeraDrain S10 / Shim TistoDrain/CeraDrain S10 S10 / Anneau de compensation TistoDrain/CeraDrain S10 / Compenseerring TistoDrain/CeraDrain S10 / Anillo de compensación TistoDrain/CeraDrain S10 / Anel de compensação TistoDrain/CeraDrain S10 / Podkładka S 10	495082
4	TistoDrain/CeraDrain-Rückstaudichtung S 10 / Back flow seal TistoDrain/CeraDrain S 10 / Joint anti-retour TistoDrain/CeraDrain S 10 / Terugstroomafdichting TistoDrain/CeraDrain S 10 / Junta de retención TistoDrain/CeraDrain S 10 / Junta anti-retorno TistoDrain/CeraDrain S 10 / Uszczelka przeciwcofkowa S 10	495075
5	CeraDrain-Distanzring S 10 / Spacer CeraDrain S 10 / Bague entretoise CeraDrain S 10 / Afstandring CeraDrain S 10 / Anillo distanciador CeraDrain S 10 / Anel distanciador CeraDrain S 10 / Pierścieniem dystansującym CeraDrain S 10	495112
6	Geruchsverschluss 42 / Trap insert 42 / Siphon anti-odeur 42 / Stankafsluiter 42 / Válvula antiolor 42 / Válvula anti-odor 42 / Zamknięcie antyzapachowe 42	495044
7	Rost E 90 / Grate E 90 / Grille E 100 / Rooster E 90 / Rejilla E 90 / Grelha E 90 / Ruszt E 90	501011
8	Geruchsverschlussglocke zu 40 / Removable bell trap 40 / Siphon cloche anti-odeur 40 / Klokvormige stankafsluiter 40 / Válvula campana antiolor 40 / Válvula anti-odor e limpeza 40 / Zamknięcie antyzapachowe w kształcie dzwonu 40	590275

Dallmer GmbH + Co. KG
Wiebelsheidestraße 25
59757 Arnsberg
Germany

T +49 2932 9616 - 0
F +49 2932 9616 - 222
E info@dallmer.de
W www.dallmer.de

DALLMER